

NH35



NEUMEIER

Allgemein

Motor typ.....4-Zylinder Perkins Tier III
Motorleistung.....24,4kW/2600rpm
Schaufelinhalt.....0,30m³-0,48m³
Einsatzgewicht 2200 kg
Bereifung.....27*10.5-15
Pumpe.....Sauer Danfoss 47L/min.
Hubkraftkraft2702 daN
Fahrgeschwindigkeit.....20 km/h
Kipplast Schaufel/Gabel (gerade).....1158/850 kg

Abmessungen

Standard | Breitreifen

Gesamthöhe2230 mm.....2350 mm
Gesamtlänge.....4139 mm.....4139 mm
Gesamtbreite1080 mm.....1400 mm
Drehradius1106 mm.....1106 mm
Max. Ausschütthöhe2272 mm.....2392 mm



www.neumeier-gmbh.com

NEUMEIER GmbH
Böhmerstr. 10
D.93437 Furth im Wald / Germany
Tel. +49 9973 8466-0
Fax. +49 9973 8466-19 -20
Mobil +49 175 592 7777
email info@neumeier-gmbh.com

Abmessungsdiagramm

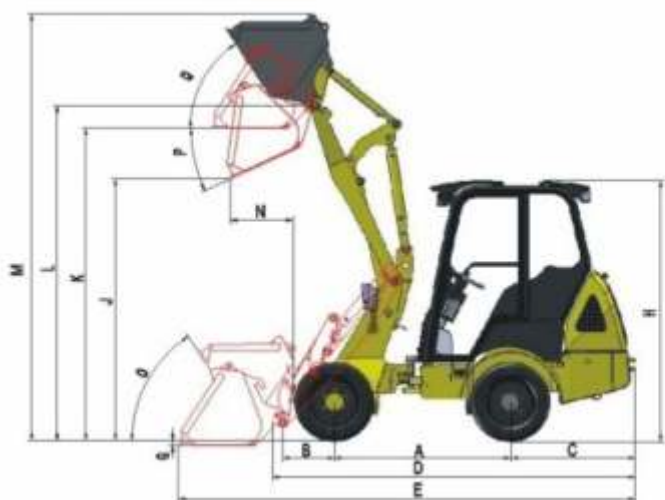

| | | | |
|---|------|---|------|
| A | 1502 | N | 501 |
| B | 627 | O | 53° |
| C | 1065 | P | 25° |
| D | 3320 | Q | 59° |
| E | 4139 | R | 820 |
| | | S | 1080 |
| G | 20 | T | 202 |
| H | 2230 | U | 1106 |
| J | 2272 | V | 2206 |
| K | 2726 | W | 2625 |
| L | 2931 | Y | 45° |
| M | 3717 | | |

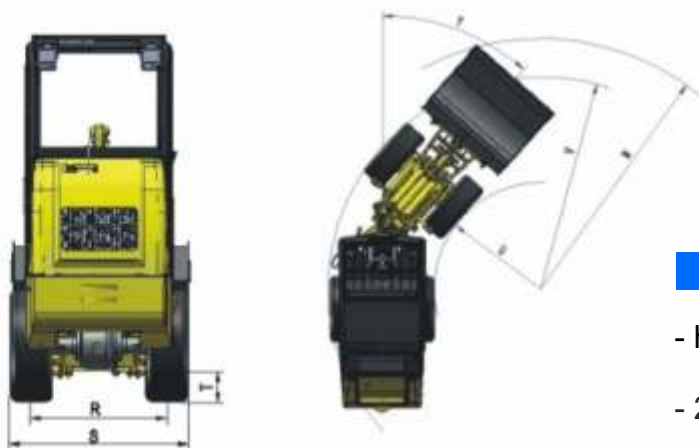

Zubehör

- Greiferschaufel
- Palettengabel
- Erdbohrer
- 4-in-1 Schaufel
- Rundholzzange
- Breitreifen 31*15.5*15
- Kabine mit Heizung



Serienausstattung

- hydraulischer Schnellwechsler
- 2. zusätzlicher hydraulischer Steuerkreis
- Automatische Parallelführung
- stufenloser hydrostatischer Allradantrieb
- HTF (High Traction Force)
Lamellenbremse
- verstellbare Lenksäule
- Betriebsstundenzähler
- Arbeitsscheinwerfer
- Tankanzeiger
- Einhebelsteuergerä
- Zusatzsteuergerät
- hydraulischer Schnellgang 20 km/h unter Last schaltbar
- zusätzlicher hydraulischer Steuerkreis
- 100% Differenzialsperre, Zuschaltbar