

NEUMEIER

NR08

TYP: NR08

EINSATZGEWICHT: 1000 KG

Motor Yanmar 2TNV70 mit 10 PS



IMPORTANT MACHINEFACTS:

- ▶ Hydraulik-Zusatzkreis für Anbaugeräte
- ▶ Vorgesteuerte Joysticks für präzises Arbeiten
- ▶ Fahrwerksverbreiterung für optimalen Stand
- ▶ Serienmäßige Armknickung (Ausleger schwenken)



Kontakt

NEUMEIER GmbH Böhmerstraße 10
934337 Furth im Wald

+49 9973 / 8466-0

www.neumeier-gmbh.com

+49 9973 / 8466-20

info@neumeier-gmbh.com

1. TECHNISCHE DATEN

BESCHREIBUNG	EINHEIT	NR08
Einsatzgewicht	kg	1000
Löffelvolumen	m ³	0.02
Motortyp	2TNV70	Yanmar
Motorleistung	kW/rpm	7.3/2400
Max. Steigfähigkeit	°	26.6
Max. Grabkraft (Arm)	kN	5.45
Max. Grabkraft (Löffel)	kN	8.38
Fahrgeschwindigkeit (1/2)	km/h	2.6+0.2/1.6+0.2
Max. Reißkraft	kN	kN
Schwenkgeschwindigkeit Oberwagen	rpm	9~11
Maschinenlänge	mm	3750
Maschinenbreite	mm	1080
Maschinenhöhe	mm	2365
Breite Fahrwerk	mm	800/930
Kettenlänge	mm	1243
Abstand Fahrwerk - Boden	mm	155
Abstand Oberwagen - Boden	mm	415
Schwenkradius des Hecks	mm	870
Spurweite	mm	1230
Kraftstoff-Tankinhalt	L	7.5
Hydrauliköl-Tankinhalt	L	9

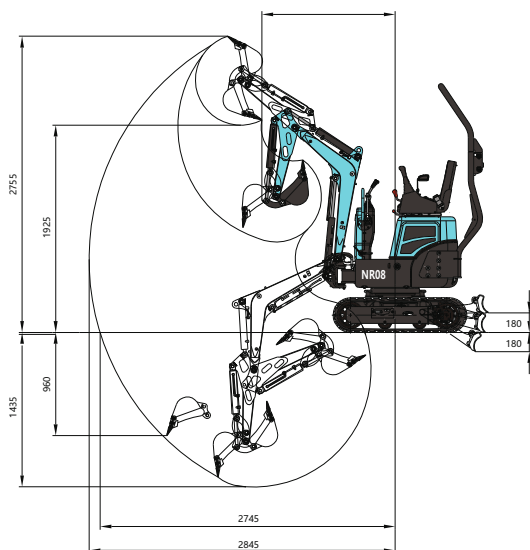
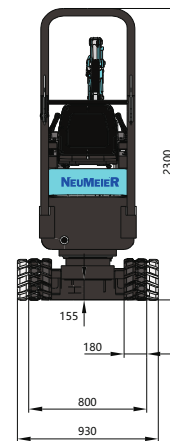
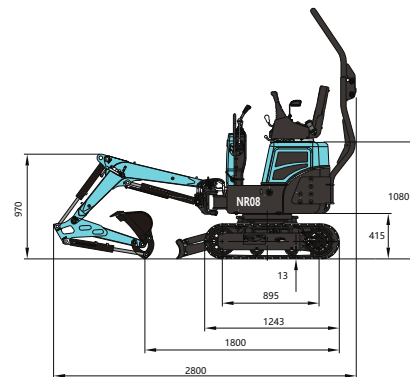

2. ARBEITSABMESSUNGEN

BESCHREIBUNG	EINHEIT	NR08
Max. Grabhöhe	mm	2755
Max. Grabtiefe	mm	1435
Max. Grabradius	mm	2845
Max. Grabradius am Grund	mm	2745
Max. Ausschütthöhe	mm	1925
Min. Schwenkradius	mm	1240
Max. vertikale Grabtiefe	mm	960